

WKes 653

Cantina climatizzata

GrandCru



LIEBHERR

WKes 653

Cantina climatizzata
GrandCruSmart
Steel

Wine

← 43 →



Classe di efficienza energetica	E <small>A1 G</small>
Consumo in (365 giorni/24h)	78 / 0,213 kWh
-	12³
Volume totale	48 l²
Rumorosità (potenza sonora) / Classe di emissione sonora	37 dB(A) / C
Classe climatica	SN (+10 °C a +32 °C)
Frequenza / tensione	50 Hz / 220-240 V~
Valore collegamento	1,0 A
Porta	Porta in vetro isolante con telaio SmartSteel acciaio
Fianchi	antimpronta
	SmartSteel acciaio antimpronta
Dimensioni esterne in cm (A / L / P)	61,2 / 42,5 / 47,8
Controllo	
Tipo di comando	Display LCD interno, controllo ElectronicTouch a sfioramento
	Display digitale della temperatura
Display	Display digitale della temperatura
Allarme in caso di innalzamento della temperatura	ottico e acustico
Allarme porta aperta	acustico
Sicurezza bambini	sì
Dotazioni di serie	
Zone di temperatura	1
Intervallo di temperatura	+5 °C a +20 °C
Circuiti regolabili	1
Raffreddamento ventilato	Raffreddamento ventilato con filtro dell'aria ai carboni attivi
	FreshAir
Illuminazione	Illuminazione LED indipendente, regolabile in intensità
Design	HardLine-Design
Materiale griglie di appoggio	Ripiani in legno di faggio
Piani d'appoggio	3
Battuta della porta	Incernieratura delle porte a destra, fissa
Serratura	mechanisch
EAN-Nr.	9005382235492

¹ Questa cantina è indicata esclusivamente per la conservazione del vino. N° max. bottiglie di NORM-bordeaux 0,75 l. Norm NF H 35-124 (H: 300,5 mm, Ø: 76,1 mm).

² In conformità al regolamento UE 2019/2016, rappresentiamo il volume totale come numero intero (arrotondato) e il volume dello scomparto del congelatore e per gli alimenti freschi con una cifra dopo la virgola.

Features



SmartSteel

SmartSteel riduce notevolmente la visibilità delle impronte ed è molto facile da pulire.



Allarme porta

L'allarme acustico della porta, che si attiva dopo 60 secondi di apertura, consente di proteggere i generi alimentari in modo sicuro.



Sicurezza bambini

La sicurezza bambini può essere programmata in modo tale da impedire lo spegnimento involontario dell'apparecchio. L'attivazione della sicurezza bambini è visualizzata tramite un simbolo nel MagicEye.



Cantine climatizzate per vini

Le cantine climatizzate per vini offrono premesse simili alle cantine tradizionali. In tutto il vano interno di queste cantine per vini la temperatura è costante. Questa può essere regolata a necessità da +5 °C a +20 °C. Le cantine climatizzate per vini sono ottimali per la conservazione a lungo tempo e la maturazione dei vini. A seconda della temperatura impostata, queste cantine possono conservare anche grandi quantità di vinia temperatura di degustazione. Nelle serie GrandCru e Vinothek Liebherr offre cantine climatizzate per vini di differenti grandezze e con varie dotazioni.



Conservazione senza vibrazioni

Anche piccole vibrazioni possono disturbare i vini nel loro processo di maturazione e impedire il deposito del tannino. Compressori sviluppati in modo speciale, con vibrazioni estremamente ridotte, fanno sì che i vini possano essere conservati in modo delicato in tutte le cantine.



Umidità ideale dell'aria

La giusta umidità è un fattore molto importante per la conservazione del vino. In questo modo il tappo rimane morbido e non si secca. Per mantenere il tappo, anche dall'interno, il più umido possibile, i vini dovrebbero essere conservati orizzontalmente. Con un'umidità superiore al 50% le cantine per vini garantiscono le condizioni ideali. L'umidità dell'aria nelle cantine climatizzate per vini, a seconda delle necessità, può essere regolata tramite il pulsante della ventilazione.

Technical draw

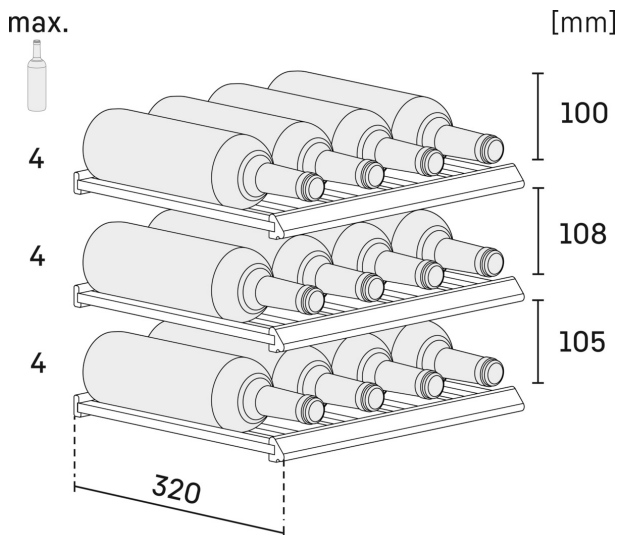
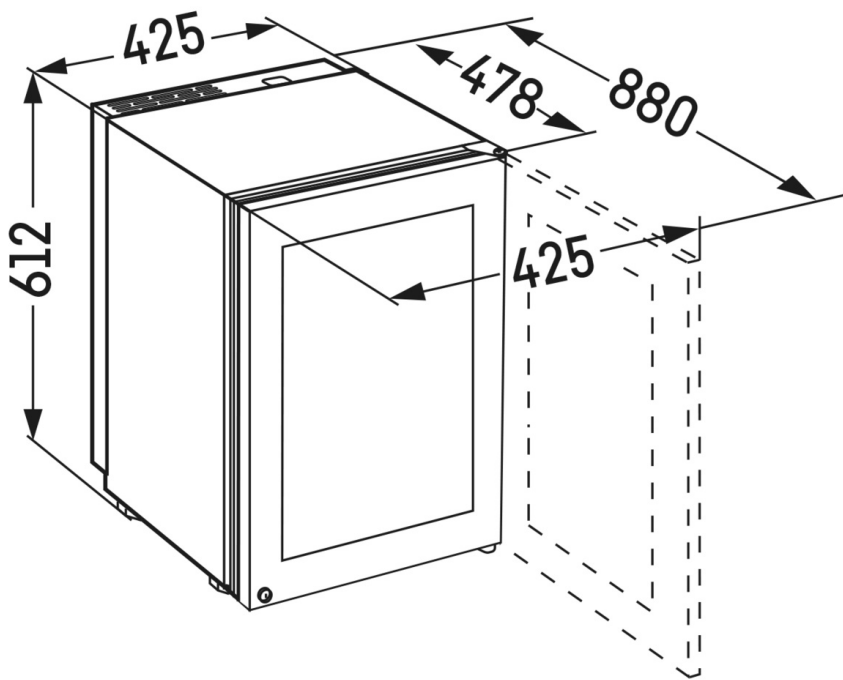

12

Products and their details are staged for advertising purposes. Whilst every effort is made to ensure all specifications and information in this flyer are accurate, Liebherr reserves the right to make changes without notification. Where actual appliance measurements, specifications, and ratings are crucial, we recommend that the actual appliance installation instructions that accompany each appliance be checked. Liebherr will not be liable for any loss. (06.04.2023)

